



EQUALIZER™
INTERNATIONAL

FLANGE TOOL INNOVATION

FICHA TÉCNICA

SWi20/25TI SEPARADOR HIDRÁULICO DE BRIDAS CON BOMBA INTEGRADA

FUERZA DE SEPARACIÓN:
20T (200kN) en el 1^{er} escalón
24T (240kN) en el 4^o escalón
DISTANCIA DE SEPARACIÓN:
6,0 - 103,5mm (0,24" - 4,1")
PESO: 8,5kg (18,8lb)

PRESTACIONES

Fuerza de separación con
10 000psi (700bar) de presión:
20T (1^{er} escalón)
24T (4^o escalón)



6,0mm – 87,5mm
(0,24" - 3,4") separación usando 4 escalones
(sin bloques escalonados)

48,5mm – 103,5mm
(1,9" - 4,1") separación usando 2 escalones
(con bloques escalonados)

6,0mm – 40,0mm
(0,24" - 1,6") separación usando sólo el
primer escalón

DIMENSIONES - HERRAMIENTA CERRADA

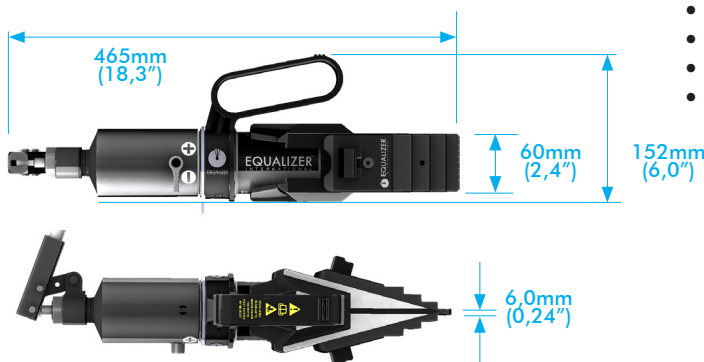

FUNCIONES DE USUARIO

- Práctico, ligero y portátil
- Mayor comodidad gracias al asa de plástico moldeado
- Asa giratoria para la operación horizontal o vertical
- Asa situada directamente sobre el centro de masa
- Mejor acceso gracias al asa desmontable
- Punto de anclaje giratorio para el cabo de seguridad
- Marcas indicadoras para fácil referencia visual del avance

FUNCIONES DE SEGURIDAD

- Sin riesgo de atrapamiento para dedos
- Mayor altura de los escalones superiores
- Cabo de seguridad de 1,0m (39")
- Componentes clave forjados para mayor dureza y fiabilidad
- Diseño a prueba de fallos - protección de sobrecarga del cilindro con arandela de seguridad

FUNCIONES DE MANTENIMIENTO

- Rápido montaje y desmontaje
- Rápida sustitución de mandíbulas quitando un tornillo pasador
- Rápida sustitución de la puntera quitando dos tornillos pasadores
- Punta dentada mejorada - menor desgaste de la herramienta

info@equalizerinternational.com
www.equalizerinternational.com

SWi20/25TI

SEPARADOR HIDRÁULICO DE BRIDAS
CON BOMBA INTEGRADA



FLANGE TOOL INNOVATION

DIMENSIONES DE LAS MANDÍBULAS (SIN BLOQUES ESCALONADOS)

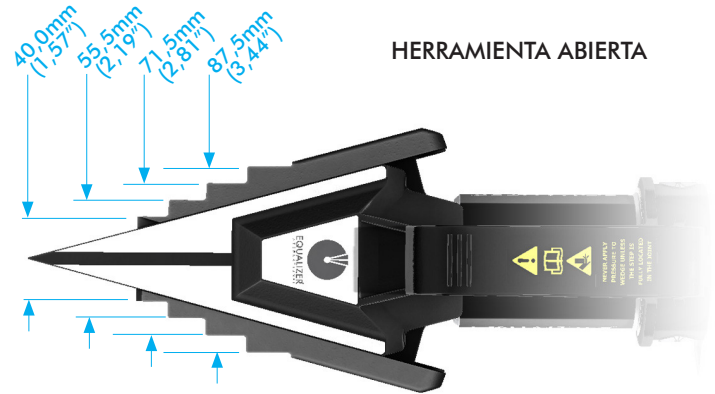
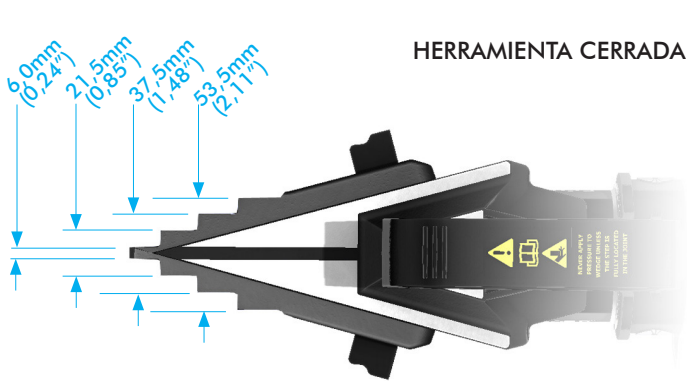

DIMENSIONES DE LAS MANDÍBULAS (CON BLOQUES ESCALONADOS)

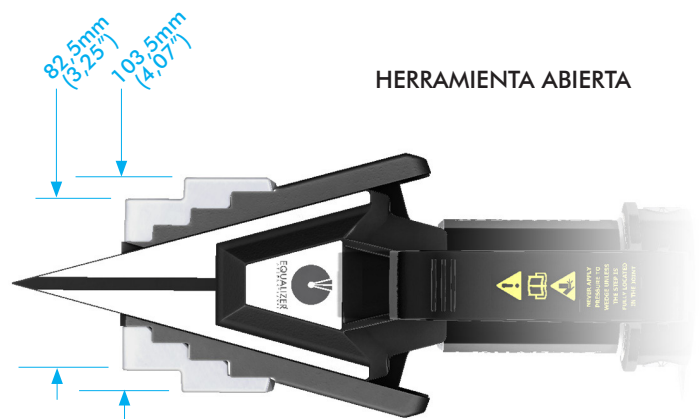
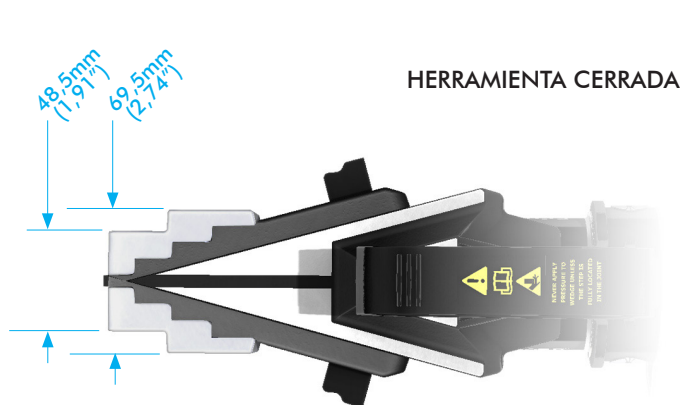

KIT ESTÁNDAR

- 1 x Cabezal SWi2025TI
- 1 x Cilindro hidráulico/bomba 10 000psi (700bar)
- 1 x Juego de bloques escalonados
- 1 x Par de bloques de seguridad
- 1 x Cabo de seguridad
- 1 x Llave hexagonal
- 1 x Manual de instrucciones
- 1 x Maletín de transporte

580mm x 330mm x 165mm (22,8" x 13,0" x 6,5")

Peso bruto del kit: 13,8kg (30,4lb)

Código de producto: SWi2025TISTDSPB

