



EQUALIZER™
INTERNATIONAL

INNOVACIÓN DE HERRAMIENTAS PARA BRIDAS

FICHA DE PRODUCTO

SG11™

S971 F9; F-Ø

SEPARADOR MECANICO DE BRIDAS POR ORIFICIOS

AGARRA ORIFICIOS PARA APARTAR LAS BRIDA

FUERZA DE SEPARACIÓN:

85 ft/lbf (120 Nm) = 11 T (110 kN) por herramienta

Se recomienda el uso de dos herramientas en simultáneo.

2 x 11 = 22 T (220 kN)

SEPARACIÓN MÁXIMA = 0-90mm

PESO HERRAMIENTA = 10.5kg

COMPONENTES DEL KIT

- 1 x Herramienta SG11TM
- 1 x Trapecio Vernier 150mm (6")
- 1 x Torquímetro 1/2" y Dado de 24mm
- 1 x Cuña de Seguridad
- 2 x Expansor Y M30 (1 1/8", ")
- 2 x Expansor Y M33 (1 1/4", ")
- 2 x Expansor Y M36 (1 1/2", ")
- 1 x Manual de Instrucciones
- 1 x Maletín

REFERENCIA: SG11TMSTD



PESOS Y DIMENSIONES:

Peso XY Herramienta: = 10.5 kg (23.2 lbs)

Peso XY Maletín: = 6 kg (13.2 lbs)

Peso Bruto: = 20 kg (44 lbs)

Dimensiones del Maletín:

640 x 540 x 165mm (25.20" x 21.26" x 6.50")

DIMENSIONES - ABIERTO

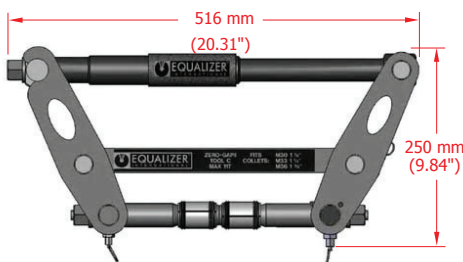

DIMENSIONES - ABIERTO

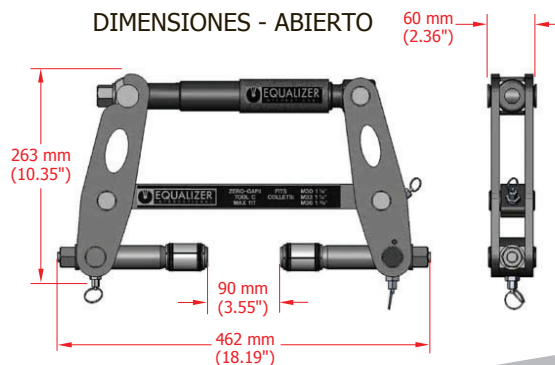

Sales@EnerTEQsolutions.com
www.EnerTEQsolutions.com

SG11TM

SEPARADOR MECANICO DE BRIDAS POR ORIFICIOS

AGARRA ORIFICIOS PARA APARTAR LAS BRIDA



INNOVACIÓN DE HERRAMIENTAS PARA BRIDAS

GAMA de APLICACIÓN:

El SG11TM se puede utilizar en toda bridas estándar especificada para el uso de pernos con diámetro:

M30, M33, M36, 1 1/8", 1 1/4", 1 3/8"

También para bridas ANSI, DIN, SPO, ASME, API y BS.

Para una gama detallada de aplicaciones, solicite el manual de instrucciones de operaciones mecánicas Secure-Grip.

LISTADO de PIEZAS y DESCRIPCIÓN

LISTA DE PIEZAS DEL EXPANSOR

ITEM	Nº PARTE	DESCRIPCIÓN	CANTIDAD
01	630101-01	COLLET HOLDER	02
02	631001-01	M30 SPRING RING*	04
	631101-01	M33 SPRING RING*	04
	631201-01	M36 SPRING RING*	04
03	630201-01	M30 COLLET*	02
	630301-01	M33 COLLET*	02
	630401-01	M36 COLLET*	02
04	630501-01	DRIVE CONE	02
05	630601-01	COLLET UNION	02
06	630701-01	CENTRING SPRING 1	02
	633201-01	CENTRING SPRING 2	02
07	630801-01	COLLET NUT	02
08	900502-01	COLLET SPRING PLUNGER*	02

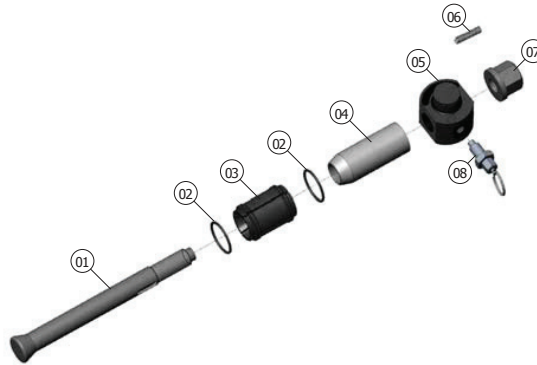

LISTA DE PIEZAS DEL ACTUADOR

ITEM	Nº PARTE	DESCRIPCIÓN	CANTIDAD
01	632201-01	ACTUATOR BOLT	01
02	632301-01	THRUST BEARING*	01
03	632501-01	OPEN ACTUATOR UNION	01
04	401301-01	ACTUATOR RETAINING RING*	01
05	632701-01	ACTUATOR SLEEVE	01
06	632801-01	FOAM GRIP	01
07	632901-01	CLOSED ACTUATOR UNION	01
08	633001-01	ACTUATOR RETAINING BOLT	01

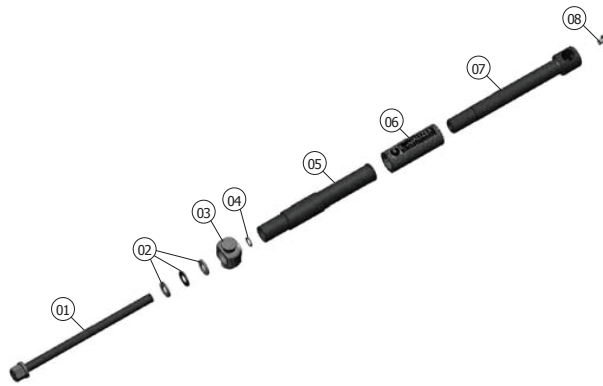

LISTA DE PIEZAS DEL SG11TM

ITEM	Nº PARTE	DESCRIPCIÓN	CANTIDAD
01	631601-01	COLLET RETAINING RING*	04
02	631501-01	CANTILEVER RETAINING RING*	06
03	631401-01	OPEN LEG R/H	01
04	631901-01	CLOSED LEG R/H	01
05		SEE ACTUATOR PARTS LIST	
06	632101-01	CANTILEVER	01
07	632001-01	CANTILEVER PLUNGER	01
08	631701-01	CANTILEVER PIN	03
09	631801-01	CLOSED LEG L/H	01
10		SEE COLLET HEAD PARTS LIST	
11	631301-01	OPEN LEG L/H	01

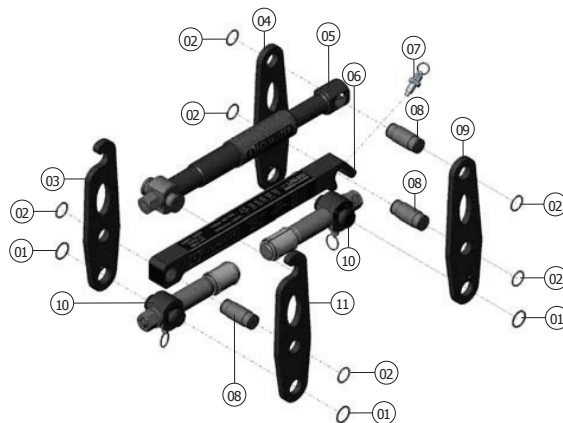

* Ítems suministrados en "Pieza del Kit de Repuesto".